

## BEHÄLTER-DREH-VORRICHTUNG Typ TGD

BELADEPOSITION

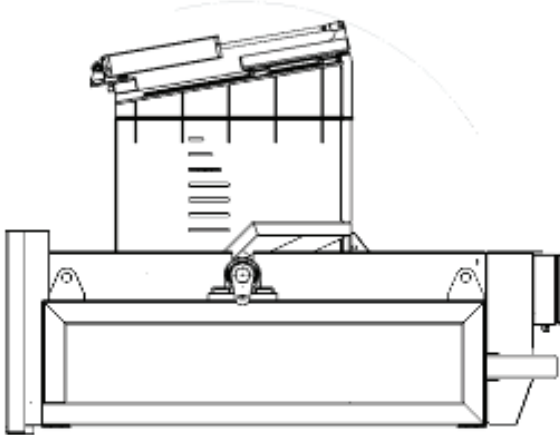

AUSKIPP-POSITION

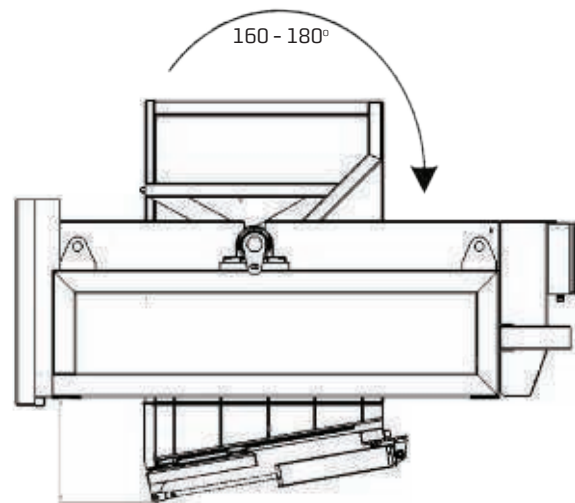

ANWENDUNGSBEISPIEL

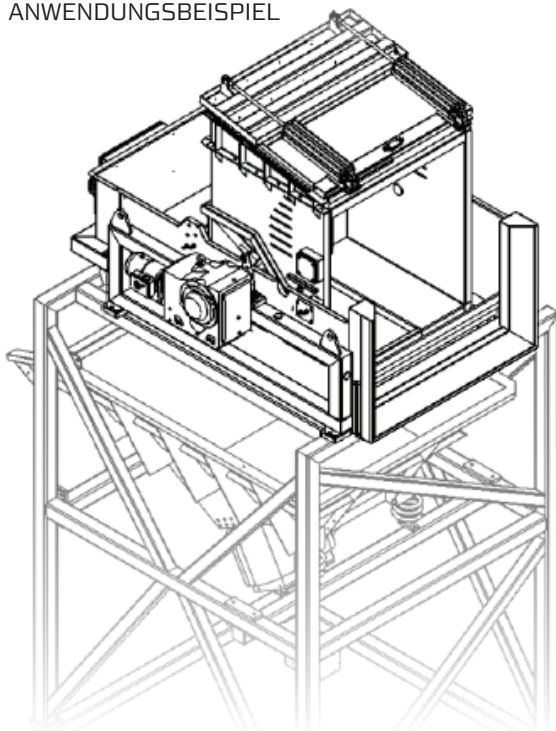

BEHÄLTERABMESSUNGEN

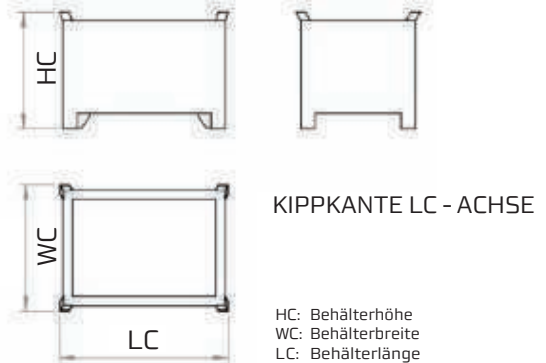

TYP	MAX. TRAGKRAFT PRO BEHÄLTER (KG)	BEHÄLTERBREITE LC (mm)	BEHÄLTERBREITE WC (mm)	BEHÄLTERHÖHE HC (mm)
TGD100	1000	500 - 750	500 - 800	1000
		750 - 1000		
		1000 - 1250		

SKAKO VIBRATION ist berechtigt obige Angaben ohne vorherige Ankündigung zu ändern bzw. zu optimieren

05-01-2017

Für weitere Informationen zur optimalen optimalen Kippgerät-Ausführung und den erweiterten Anwendungsmöglichkeiten setzen Sie sich bitte mit SKAKO VIBRATION in Verbindung