

Retourneur Hydraulique Type **THD**

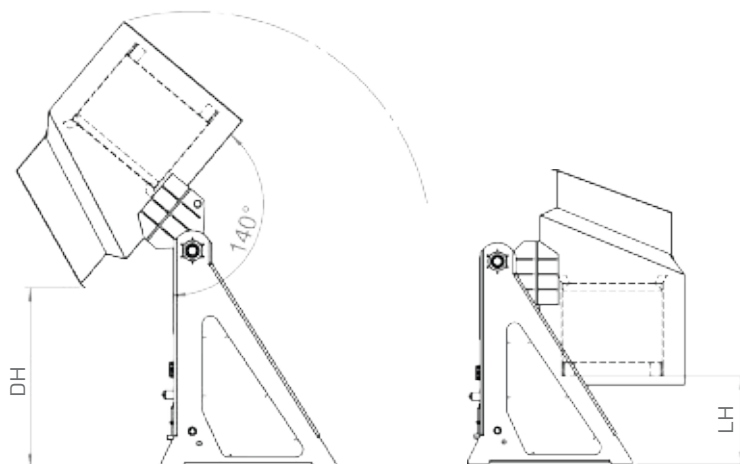

TAILLE DE CONTENEUR

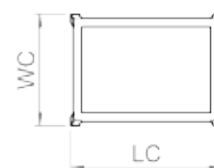

AXE LC DE BASCULEMENT

DH: Hauteur de Déchargement
LH: Hauteur de Chargement

HC: Hauteur du Conteneur
WC: Largeur du Conteneur
LC: Longueur du Conteneur

Options de protection

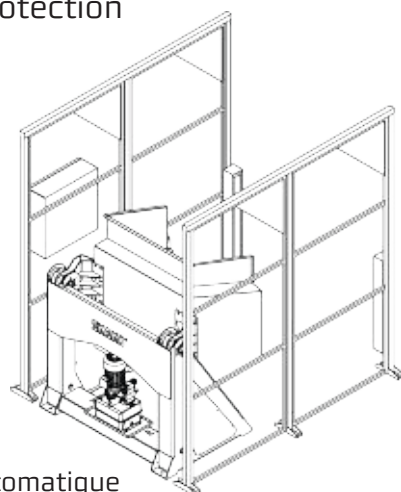

Automatique

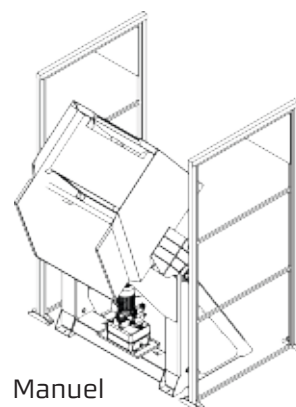

Manuel

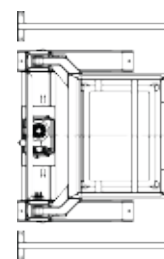
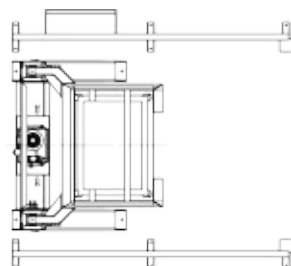

TYPE	CAPACITÉ DE CHARGE MAX. [KG]	TAILLE MAX. DE CONTENEUR LC X WC X HC [MM]
THD100	1000	1240 x 1000 x 1000
THD200	2000	1240 x 1000 x 1000
THD300	3000	1240 x 1000 x 1000

SKAKO VIBRATION se réserve le droit de modifier sans préavis les dimensions et caractéristiques techniques.

05-01-2017

Nous sommes à votre disposition pour toute information complémentaire concernant l'encombrement et l'installation.