

## Retourneur Electromecanique Type TGD

POSITION CHARGEMENT

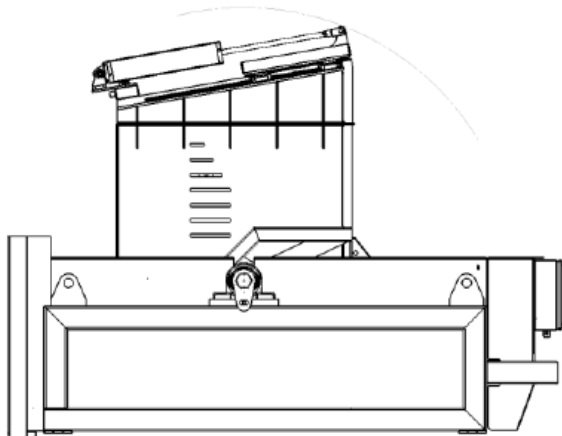

POSITION DECHARGEMENT

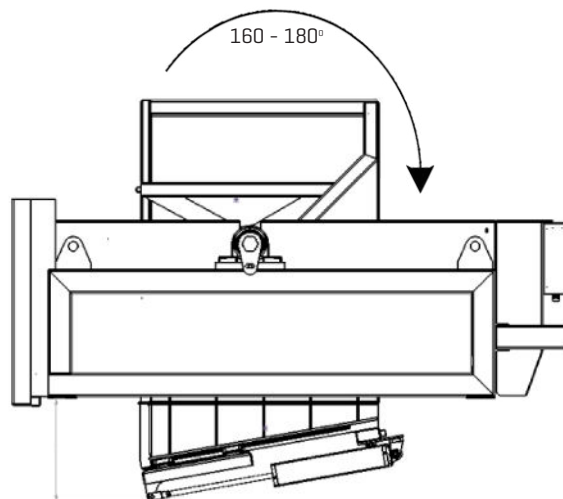

EXEMPLE D'INSTALLATION

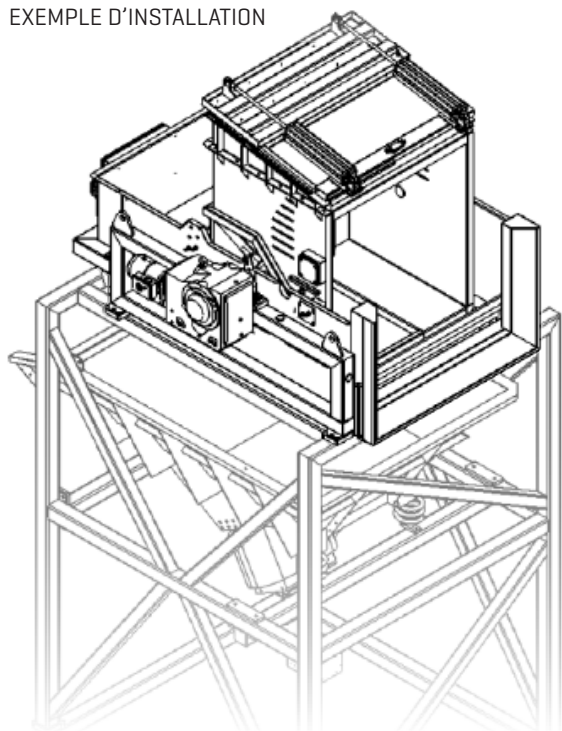

TAILLE DE CONTENEUR

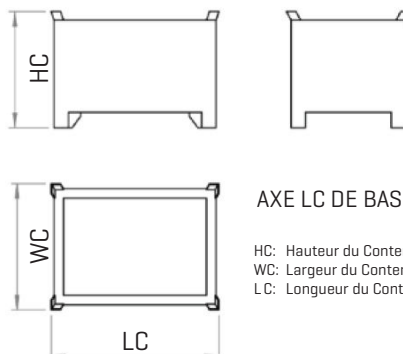

AXE LC DE BASCULEMENT

HC: Hauteur du Conteneur  
 WC: Largeur du Conteneur  
 LC: Longueur du Conteneur

TYPE	CAPACITÉ DE CHARGE (KG)	LONGUEUR DU CONTENEUR - LC (mm)	LARGEUR DU CONTENEUR - WC (mm)	HAUTEUR DU CONTENEUR - HC (mm)
<b>TGD100</b>	1000	500 - 750	500 - 800	1000
		750 - 1000		
		1000 - 1250		

SKAKO VIBRATION se réserve le droit de modifier sans préavis les dimensions et caractéristiques techniques.

05-01-2017

Nous sommes à votre disposition pour toute information complémentaire concernant l'encombrement et l'installation.