

# Offener Siloausgeber Typ FCU/FCR-3NL mit Unwuchtmotor / Unwuchterreger

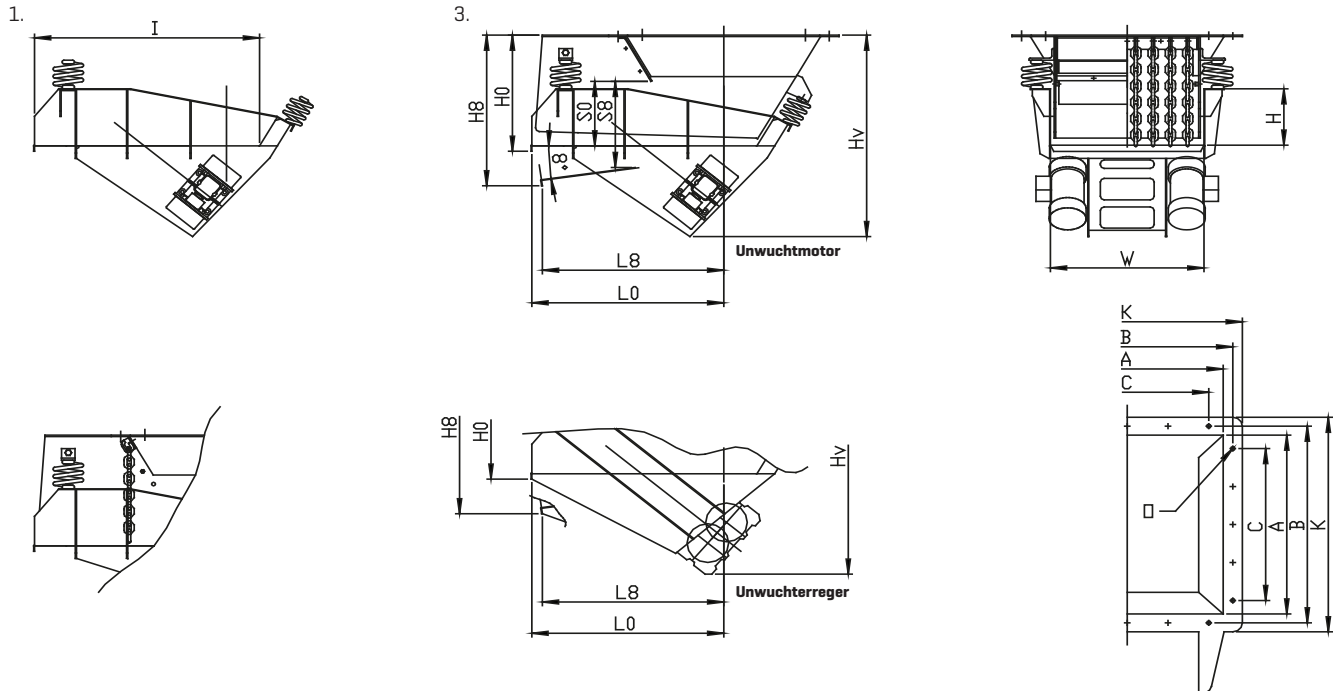

Siloausgeber-Größe W/L <sub>0</sub>	Kapazität m <sup>3</sup> /h 2)		Abmessungen Förderrinne (mm)			Vibrator Typ 1)	Gewicht kg ohne Auskleidung		Einbauabmessungen (mm)										Durchmesser (Ø)	Anzahl (Q)		
	0°	8°	Breite (W)	Höhe (H)	Schleise- blech		1	3	1	L <sub>0</sub>	L <sub>8</sub>	H <sub>0</sub>	H <sub>8</sub>	H <sub>V</sub>	S <sub>0</sub> 3)	S <sub>8</sub> 3)	A	B			C	K
040/0050	45	60	400	160	3	300/15	140	175	590	500	480	335	430	750	170	220	500	580	450	650	18	8
040/0100	45	60	400	160	3	715/15	180	210	1090	1000	975	330	490	760	170	220	500	580	450	650	18	8
056/0071	90	120	560	225	4	500/15	180	250	830	710	675	460	600	930	300	380	710	800	610	870	22	8
056/0125	90	120	560	225	4	950/15	225	290	1365	1250	1210	460	670	955	300	380	710	800	610	870	22	8
080/0100	200	260	800	315	5	1100/15	295	465	1170	1000	950	650	845	1130	365	475	1000	1100	2x425	1200	22	12
080/0160	175	230	800	315	5	1700/15	320	485	1775	1600	1545	650	930	1190	365	475	1000	1100	2x425	1200	22	12
100/0125	315	410	1000	400	5	2400/15	380	730	1555	1250	1190	860	970	1350	440	600	1250	1400	2x525	1490	27	12
100/0200	320	416	1000	400	5	3000/1	715	1135	2205	2000	1925	860	1205	1550	440	600	1250	1400	2x525	1490	27	12
125/0160	430	560	1250	500	6	3000/1	750	1560	1865	1600	1530	1085	1380	1745	620	765	1600	1750	2x650	1900	27	12
160/0200	580	750	1600	500	6	10000/075	1540	2590	2340	2000	1890	1305	1685	2235	590	770	2000	2200	2x850	2400	27	12

SKAKO VIBRATION ist berechtigt obige Angaben ohne vorherige Ankündigung zu ändern bzw. zu optimieren

05-01-2015

- 1) gem. technischer Spezifikation für Unwuchtmotoren.
- 2) Die aufgeführten Fördermengen beziehen sich auf naturfeuchten Sand 0-3 mm für Siloausgeber mit Auskleidung. [ Fördermengenangabe in m<sup>3</sup>/h ! ].
- 3) Bei Austausch des Schichthöhenschleibers mit einem Kettenvorhang wird die Ausgeberöffnung um ca. 50% vergrößert.

Für weitere Informationen zur optimalen Ausgebergröße und Installationsmöglichkeiten setzen Sie sich bitte mit SKAKO VIBRATION in Verbindung

# Offener Siloausgeber Typ FCU/FCR-3NL mit Unwuchtmotor / Unwuchterreger

## Die Kapazität des Siloausgebers ist wie folgt regelbar:

### Durch Neigung der Förderrinne

Je nach Schüttgut und Schleissblechauskleidung wird die maximale Fördermenge bei einem Neigungswinkel von 8° um etwa 30% erhöht.

### Durch Justierung des Schichthöhenschiebers

Der höhenverstellbare Schichthöhenschieber ermöglicht eine variable Schüttguthöhe auf der Förderrinne.

### Durch Anpassung der Exzenter-Gewichte

Die Schwingweite / Amplitude kann durch Anpassung der Exzenter-Gewichte justiert werden.

### Durch Anpassung der Arbeitsfrequenz

Durch Einsatz eines Frequenzumrichters oder einem hydraulischen Antrieb kann die voreingestellte Frequenz stufenlos zwischen 25% und 100% der voreingestellten Fördermenge geregelt werden.

## Auswahl der Siloausbergergröße:

### Primär nach geforderter Kapazität in m³/h

Schüttdichten zwischen 0,3 - 5 t/m³ haben keinen bedeutenden Einfluss auf die Fördermenge von Siloausgebern mit Unwuchtmotoren/ Unwuchterregern. Die angegebenen Fördermengen beziehen sich auf Schüttgut mit einer Schüttdichte von 1,5 t/m³

### Sekundär gem. Korngröße und Schüttguteigenschaft

Die angegebenen Fördermengen sind normalerweise erreichbar wenn die Korngröße nicht größer als 1/10 der Förderrinnenbreite ist.

Die Siloausgeber können weitaus groberes Schüttgut verarbeiten, jedoch mit reduzierter Fördermenge.

Um Brückenbildung / Produktstau zu vermeiden [ Schüttgut mit Korngröße über 1/3 der maximalen Schichthöhenschieberöffnung] ist die Ausführung mit vergrößerter Öffnung und Kettenvorhang empfehlenswert.

## Ausführung / Design des Siloausgebers:

Alle Standardgrößen des Siloausgebers sind auch mit kürzerer Förderrinne lieferbar; die kleineren Siloausgeber sind für Schüttgut mit einem niedrigen Böschungswinkel auch in langer Version erhältlich.

Ein horizontal montierter Siloausgeber ergibt folgenden Böschungswinkel bei maximaler bzw. minimaler Öffnung des Schichthöhenschiebers.

**Kurzer Siloausgeber:** etwa 30° bzw. 15°.

**Langer Siloausgeber:** etwa 15° bzw. 7°.

Die Förderrinnen können mit Gummi, PEHD, PUR, Stahl usw. ausgekleidet werden. Die Schleiss-Auskleidung wird nach Art des zu fördernden Schüttguts gewählt (z. B. klebrig, korrosiv oder stark abrasiv ).

Förderrinnen ohne Auskleidung sind zum Dosieren von selten geleerten Silos geeignet. Das Schüttgut darf leicht bis mittel abrasiv sein, z. B. Schotter, Sand oder Gemüse.

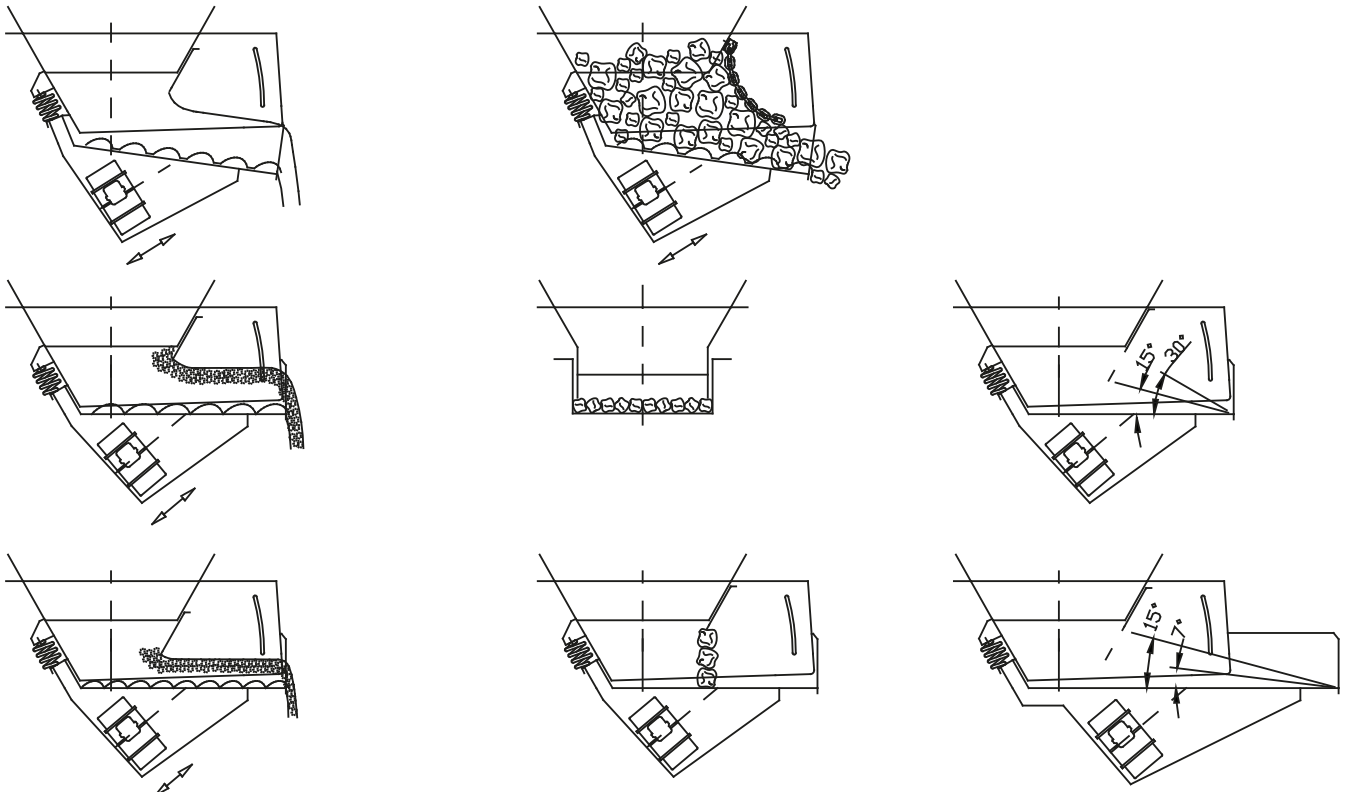

Für weitere Informationen zur optimalen Ausbergergröße und Installationsmöglichkeiten setzen Sie sich bitte mit SKAKO VIBRATION in Verbindung